



# edenox

Horno Microondas

## **MANUAL DE INSTRUCCIONES**

**Modelo: MICRO-1025**

**Lea atentamente estas instrucciones antes de utilizar el horno de microondas y guárdelas cuidadosamente. Si sigue las instrucciones, su horno le proporcionará un buen servicio durante muchos años.**

**GUARDE ESTAS INSTRUCCIONES**



# PRECAUCIONES PARA EVITAR LA POSIBLE EXPOSICIÓN EXCESIVA A ENERGÍA DE MICROONDAS

- (a) No intente hacer funcionar este horno microondas con la puerta abierta ya que podría suponer una exposición perjudicial a la energía de microondas. Es importante no forzar los cierres de seguridad.
- (b) No coloque ningún objeto entre la parte frontal del horno y la puerta, y evite que se acumule suciedad o restos de detergentes limpiadores en las superficies de sellado.
- (c) ADVERTENCIA: Si la puerta o juntas de la puerta están dañadas, el horno no debe utilizarse hasta que haya sido reparado por una persona competente.

## ATENCIÓN

Si el aparato no se mantiene en un buen estado de limpieza, su superficie se podría degradar y afectar a la vida útil del aparato, dando lugar a una situación peligrosa.

## Especificaciones

Modelo:	MICRO-1025
Tensión nominal:	230V~50Hz
Potencia nominal de entrada (Microondas):	1550W
Potencia nominal de salida (Microondas):	1000W
Capacidad del horno:	25L
Dimensiones externas:	511 × 432 × 311mm
Peso neto:	Aprox. 14,7kg

# **MEDIDAS DE SEGURIDAD**

## **ADVERTENCIAS**

Para reducir el riesgo de quemaduras, electrocución, incendio, lesiones o exposición excesiva a la energía del horno microondas al usar el electrodoméstico, siga las precauciones básicas de seguridad, incluidas las siguientes:

1. Este aparato no está diseñado para ser utilizado por personas (incluidos niños) con capacidades físicas, sensoriales o mentales reducidas, o con falta de experiencia y conocimiento, a menos que sean supervisados o instruidos acerca del uso del aparato por una persona responsable de su seguridad. Se debe vigilar a los niños para asegurarse de que no jueguen con el aparato.
2. Si el cable de alimentación está dañado, debe ser reemplazado por el fabricante, su servicio técnico o una persona cualificada para evitar peligro.( Para aparato con accesorio tipo Y)
3. Advertencia: Asegúrese de que el aparato esté apagado antes de reemplazar la lámpara para evitar la posibilidad de una descarga eléctrica.
4. Aviso: Es peligroso para cualquier persona que no sea una persona competente llevar a cabo cualquier servicio o reparación que consista en la extracción de una cubierta que impida la exposición a la energía de microondas.
5. Aviso: Los líquidos u otros alimentos no deben calentarse en recipientes cerrados ya que podrían explotar.
6. Aviso: El calentamiento por microondas de bebidas puede resultar en retraso en ebullición eruptiva; por lo tanto se debe tener cuidado al manipular el recipiente.
7. El contenido de los biberones y potitos se debe remover o agitar y revisar la temperatura antes de su consumo, para evitar quemaduras.

8. Sólo use utensilios adecuados para su uso en hornos microondas.
9. Cuando caliente alimentos en recipientes de plástico o de papel, vigile el horno debido a la posibilidad de ignición.
10. Si emite humo, apague o desenchufe el aparato y mantenga la puerta cerrada para sofocar las llamas.
11. Los huevos con cáscara y huevos duros enteros no deben ser calentados en hornos microondas ya que podrían explotar, incluso después de que el calentamiento por microondas haya terminado.
12. El horno se debe limpiar con regularidad y los depósitos de alimentos deben ser eliminados.
13. El aparato no debe limpiarse con un chorro de agua. (para los aparatos destinados a colocarse en el suelo y que no sean al menos IPX5)
14. Si no mantiene el microondas en condiciones limpias podría dar lugar a un deterioro de la superficie que podría afectar negativamente a la vida del aparato y provocar una situación peligrosa.
15. Sólo utilice la sonda de temperatura recomendada para este horno. (Para los hornos provistos de una instalación utilice una sonda de detección de temperatura).
16. Lea y siga las instrucciones específicas: "PRECAUCIONES PARA EVITAR UNA POSIBLE EXPOSICIÓN EXCESIVA A ENERGÍA DE MICROONDAS".
17. No se permiten introducir en el microondas recipientes metálicos para colocar alimentos y bebidas.

## **LEA Y GUARDE PARA FUTURAS CONSULTAS**

# Reducir el riesgo de lesiones a personas

## INSTRUCCIONES PARA CONEXIÓN A TIERRA

### PELIGRO

Peligro de descarga eléctrica. Tocar algunos de los componentes internos puede causar lesiones graves o la muerte. No desmonte el aparato.

### ADVERTENCIA

Peligro de descarga eléctrica. El uso inadecuado de la conexión a tierra puede provocar una descarga eléctrica. No enchufe el aparato a una toma hasta que esté correctamente instalado y conectado a tierra.

### LIMPIEZA

Asegúrese de desenchufar el aparato de la red eléctrica.

1. Limpie la cavidad del horno después de usar con un paño ligeramente húmedo.
2. Limpie los accesorios de la manera habitual con agua y jabón.
3. El marco de la puerta y el sello y partes vecinas deben limpiarse cuidadosamente con un paño húmedo cuando estén sucias.

This appliance must be grounded. In the event of Este aparato debe estar conectado a tierra. En el caso de un cortocircuito eléctrico, la conexión a tierra reduce el riesgo de choque eléctrico al proporcionar un cable de escape para la corriente eléctrica. Este aparato está equipado con un cable que tiene un cable a tierra con un enchufe a tierra.

El enchufe debe conectarse en una toma de corriente correctamente instalada y conectada a tierra.

Consulte con un electricista o técnico cualificado si no entiende las instrucciones de conexión a tierra o si tiene alguna duda sobre si el aparato está correctamente conectado a tierra. Si es necesario el uso de un cable de extensión, utilice únicamente un cable de extensión de 3 conductores que tenga 3 clavijas.

1. Se incluye un cable de alimentación corto para reducir los riesgos de tropiezos o enredo con un cable más largo.
2. Si se utiliza un juego de cables largos o un alargador:
  - 1) La capacidad eléctrica nominal del cable o el cable alargador debe ser por lo menos tan grande como la capacidad eléctrica nominal del electrodoméstico.
  - 2) El cable alargador debe ser un cable de 3 clavijas con toma a tierra.
  - 3) El cable más largo debe acomodarse de modo que no cuelgue del mostrador o mesa donde pueda ser manipulado por niños o causar un tropiezo accidental.

# UTENSILIOS

## PRECAUCIÓN

Peligro de lesiones personales

Es peligroso para cualquier persona que no sea una persona competente llevar a cabo cualquier servicio o reparación que consista en la extracción de una cubierta que impida la exposición a la energía de microondas.

Consulte las instrucciones en "Materiales que puede utilizar en el horno microondas o evitar en horno de microondas". Puede haber ciertos utensilios no metálicos que no son seguros para usar en el microondas. En caso de duda, se puede probar el utensilio en cuestión siguiendo el siguiente procedimiento.

Prueba del utensilio:

1. Llene un recipiente apto para microondas con 1 taza de agua fría (250 ml), junto con el utensilio en cuestión.
2. Cocine a potencia máxima durante 1 minuto.
3. Use con cuidado el utensilio. Si el utensilio vacío está caliente, no lo utilice para cocinar con microondas.
4. No exceda el tiempo de cocción de 1 minuto.

## Materiales que se pueden utilizar en el horno microondas

Utensilios	Observaciones
Plato para dorar	Siga las recomendaciones del fabricante. El fondo del plato para dorar debe estar al menos 3/16 pulgadas (5mm) por sobre del plato giratorio. Su uso incorrecto podría provocar que el plato se quiebre.
Vajilla	Utilice sólo vajilla microondeable. Siga las recomendaciones del fabricante. No use platos agrietados o astillados.
Recipiente de vidrio	Siempre retire la tapa. Sólo utilícelos para calentar comida. La mayoría de los recipientes de vidrio no son resistentes al calor y podrían quebrarse.
Cristalería	Utilice sólo cristalería resistente al calor. Asegúrese de que no tengan bordes metálicos. No use platos agrietados o astillados.
Bolsas para hornear	Siga las recomendaciones del fabricante. No cierre las bolsas usando ataduras de metal. Realice agujeros para permitir que escape el vapor.
Platos y vasos de papel	Sólo utilícelos para periodos de cocción cortos. No deje el horno sin vigilancia cuando cocine con estos utensilios.
Toallas de papel	Utilícelas para cubrir la comida cuando la recaliente y para absorber la grasa. Utilícelas bajo supervisión y durante periodos de cocción breves.
Papel manteca	Utilícelo como cubierta para evitar salpicones o como envoltura para el vapor.
Plástico	Utilice sólo productos microondeables. Siga las recomendaciones del fabricante. Debe tener una marca que señale que el producto es "Microondeable". Algunos contenedores de plástico se ablandan, pues la comida en su interior se calienta. Las "bolsas de cocción" y las bolsas de plásticos selladas deben ser agujereadas tal y como señalan sus instrucciones.
Envoltura plástica	Utilice sólo productos microondeables. Utilícelo para cubrir la comida y retener la humedad. No permita que las envolturas de plástico toquen la comida.
Termómetros	Utilice sólo utensilios microondeables (termómetros de carne y dulce)
Papel encerado	Utilícelo como cubierta para evitar salpicaduras y retener humedad.

## Materiales que deben evitarse

Utensilios	Observaciones
Bandeja de aluminio	Podría provocar un arco eléctrico. Transfiera la comida a un plato microondeable.
Comida envuelta con manijas de metal.	Podría provocar un arco eléctrico. Transfiera la comida a un plato microondeable.
Utensilios de metal o con decoraciones metálicas	El metal blindo la comida de la energía de microondas. Las decoraciones de metal podrían producir arcos eléctricos.
Ataduras de metal	Podrían causar arcos eléctricos y provocar incendios en el horno.
Bolsas de papel	Podrían provocar incendio en el horno.
Porexpán	El Porexpán podría derretirse y contaminar la comida cuando se expone altas temperaturas.
Madera	La madera podría secarse cuando la utilice en el horno de microondas y podría partirse o agrietarse.

## CONFIGURACIÓN DE SU HORNO

### Nombres de las piezas del horno y accesorios

Retire el horno y todos los materiales de la caja de cartón y la cavidad del horno. Su horno viene con los siguientes accesorios:

Manual de instrucciones

1

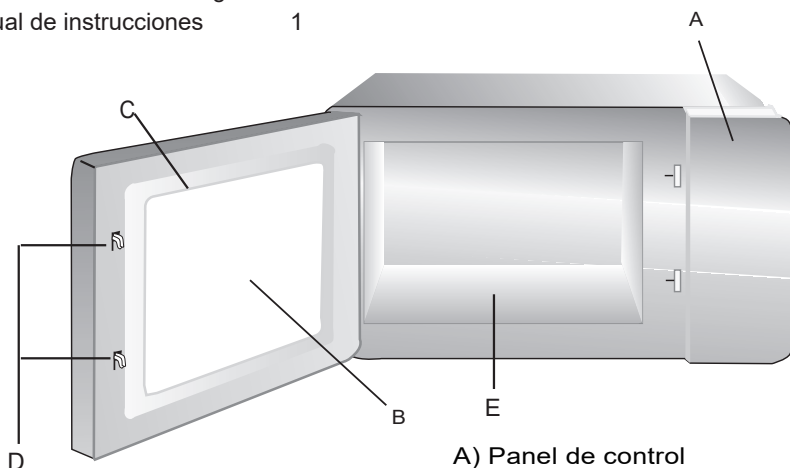

- A) Panel de control
- B) Ventana de observación
- C) Ensamblado de puerta
- D) Sistema de bloqueo de seguridad
- E) Tablero de cerámica

- Note: 1) No presione el tablero de cerámica a la fuerza.  
2) Tome y ponga el tablero de cerámica de forma delicada durante el funcionamiento.  
3) Una vez que la unidad esté en uso, no toque el tablero de cerámica con la mano debido a la alta temperatura.



## Instalación de encimera

Retire todo el material de embalaje y los accesorios.

Examine que el horno no tenga ningún daño, tal como abolladuras o la puerta rota.

No instale el horno si está dañado.

Cabina: Retire la película protectora que se encuentra en la superficie del mueble del horno microondas.

## Instalación

1. Seleccione una superficie nivelada que proporcione espacio suficiente para las ranuras de ventilación de entrada y salida del aparato. (Fig. 1)

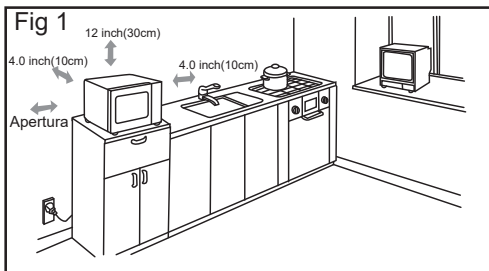

Debe mantenerse un espacio de 10 cm entre el aparato y las paredes derecha y trasera, y un espacio de 30 cm en la parte superior. Nunca desmonte los pies del aparato ni bloquee la entrada de aire y la abertura de escape. El lado debe estar abierto.

- 1) Si bloquea las aberturas de ventilación del aparato podría dañarlo.
- 2) Coloque el horno lo más lejos que pueda de radios y televisores. El uso del horno microondas puede provocar interferencias en su radio, televisión o equipos similares.
- 3) Conecte su horno en un tomacorriente casero estándar. Asegúrese de que el voltaje y la frecuencia sean las mismas que aparecen en la etiqueta de clasificación del horno.
- 4) Advertencia: El enchufe, los aparatos eléctricos o los aparatos que se vean afectados por el calor y la humedad deben mantenerse alejados de cualquier ventilación del horno.

# Instrucciones de limpieza

## Siempre mantenga el horno de microondas limpio.

1. Limpie la ventana de observación, el panel de la puerta interior y la parte delantera del horno.

Para un mejor funcionamiento y para mantener un alto grado de seguridad, el panel interior de la puerta y la parte frontal del horno siempre deben estar libres de comida o acumulación de grasa. Limpie estas partes con detergente suave, enjuague y seque. Nunca use polvos o almohadillas abrasivas.

2. Limpie el panel de control y las piezas plásticas.

No aplique un detergente o espray de líquido alcalino al panel de control y a las piezas plásticas, pues podría dañarlas.

Use un paño seco (no mojado) para limpiar estas piezas.

3. Limpie el interior del horno

Antes de usarlo, asegúrese de limpiar líquidos derramados, salpicaduras de aceite y restos de comida tan pronto como sea posible. Si el horno se usa cuando está sucio, la suciedad se pegará en la superficie y podría provocar malos olores. Limpie el interior con un paño mojado en una solución de agua tibia con detergente, luego enjuague con un paño húmedo.

**PRECAUCIÓN:** No limpie las secciones de plástico o pintadas del horno con blanqueadores, solventes y otros agentes de limpieza, pues podría provocar que estas piezas se disuelvan o cambien.

# FUNCIONAMIENTO

## Funciones y características del panel de control

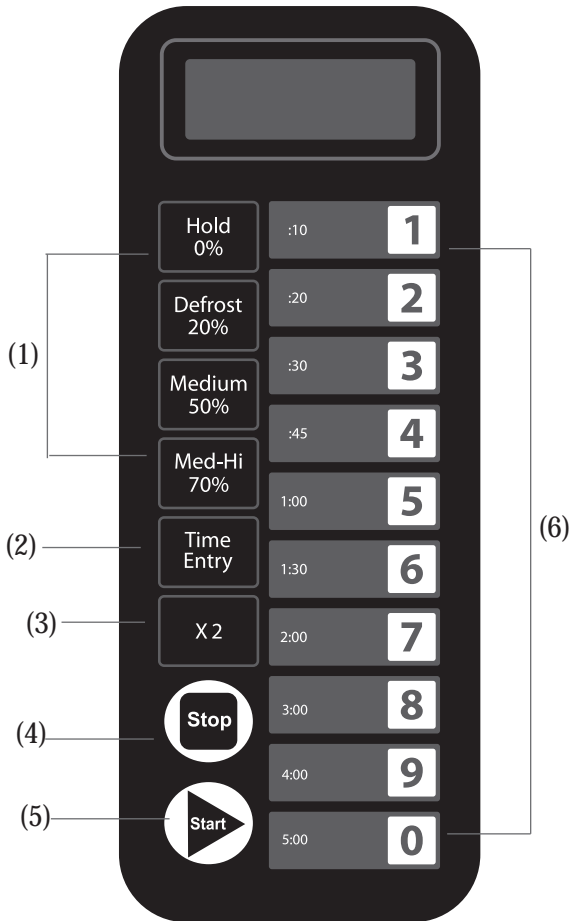

- (1) Botones de potencia
- (2) Botón de tiempo de cocción
- (3) Botón X2
- (4) Botón detener
- (5) Botón de inicio
- (6) Botones numéricos

# INSTRUCCIONES DE FUNCIONAMIENTO

Existen cinco niveles de potencia disponibles

Nivel	Alto	Medio-Alto	Medio	Descongelar	Mantener
Potencia	100%	70%	50%	20%	0%
Pantalla	PL10	PL7	PL5	PL2	PL0

## Apéndice A Opciones del usuario

Los ítems destacados que aparecen abajo son los valores predeterminados

Opción	Ajustes	Descripción
1 Tono EOC	<b>OP:10</b>	Bip de 3 segundos
	OP:11	Bip continuo
	OP:12	5 bips rápidos, repitiéndose
2 Volumen de sonidos (bips)	OP:20	Sonidos apagados
	OP:21	Bajo
	<b>OP:22</b>	Medio
	OP:23	Alto
3 Activar/Desactivar sonidos (bips)	OP:30	Sonido de botones apagado
	<b>OP:31</b>	Sonido de botones encendido
4 Ventana de teclado	OP:40	15 segundos
	OP:41	30 segundos
	<b>OP:42</b>	60 segundos
	OP:43	120 segundos
5 Sobre la marcha	OP:50	Deshabilitar opción "Sobre la marcha"
	<b>OP:51</b>	Habilitar opción "Sobre la marcha"
6 Reinicio de puerta	<b>OP:60</b>	Deshabilitar reinicio de puerta
	OP:61	Habilitar reinicio de puerta
7 Tiempo máx.	<b>OP:70</b>	60 minutos máximos de cocción
	OP:71	10 minutos máximos de cocción
8 Programación manual	OP:80	Deshabilitar programación manual
	<b>OP:81</b>	Habilitar programación manual
9 Dígito doble	<b>OP:90</b>	Modalidad de un dígito - 10 programas
	OP:91	Modalidad de dos dígitos - 100 programas

## Apéndice B Tiempos de cocción predeterminados

El horno será despachado con los siguientes tiempos de cocción predeterminados a menos que aparezca algo distinto en las especificaciones del producto.

Botón	Pantalla (Tiempo)	Potencia	Factores de cocción
1	0:10	100%	80%
2	0:20	100%	80%
3	0:30	100%	80%
4	0:45	100%	80%
5	1:00	100%	80%
6	1:30	100%	80%
7	2:00	100%	80%
8	3:00	100%	80%
9	4:00	100%	80%
0	5:00	100%	80%

## 1. Encendido

" -- -- " aparecerá cuando el horno es encendido por primera vez. Presione el botón  para cambiar a la modalidad en reposo.

Observación: Bajo esta modalidad todos los botones estarán deshabilitados.

## 2. Modalidad en Reposo

- 1) Entrada. El horno ingresará a esta modalidad después de que pasen los segundos de ajuste en la modalidad Listo sin presionar los botones del teclado o abriendo o cerrando la puerta. El número de segundos es determinado por la Ventana de pausa del teclado, que se puede ajustar con la Opción de Usuario 4.
- 2) Durante esta modalidad el LED está en blanco y no habrá actividad en el horno.
- 3) Abra y cierre la puerta del horno, así podrá salir de esta modalidad e ingresar a la modalidad de funcionamiento.



## 3. Modalidad de Funcionamiento

- 1) En esta modalidad el horno estará listo para comenzar un ciclo manual o predeterminado de cocción.
- 2) Durante la modalidad de funcionamiento la pantalla exhibirá "0:00".
- 3) Desde esta modalidad el horno podrá cambiar a cualquiera de las otras modalidades.
- 4) Sólo el ventilador y la luz de horno funcionan.



## 4. Modalidad de Puerta Abierta

- 1) Mientras el horno está con la puerta abierta, estará en la modalidad de puerta abierta.
- 2) Durante esta modalidad, el LED estará en blanco y el ventilador y la luz de horno funcionarán.
- 3) Cuando la puerta esté cerrada, si la opción de usuario OP:60 es seleccionada y el horno está funcionando en un ciclo manual o predeterminado, entonces ingresará a la modalidad de pausa. En todos los otros casos, el horno regresará a la modalidad de funcionamiento con el ajuste de la función de usuario OP:61. Abra y cierre la puerta para eliminar cualquier información de una programación manual o predeterminada que se haya estado ejecutando.



## 5. Modalidad de Pausa

- 1) Mientras está en la modalidad de cocción, o en la de programación, si abre o Cierra la puerta, o si presiona el botón , el horno ingresará a la modalidad de pausa.
- 2) En esta modalidad, el LED exhibirá el tiempo de cocción restante.
- 3) Sólo el ventilador y la luz de horno funcionan.
- 4) La modalidad de pausa volverá a la modalidad en reposo de la misma forma que la modalidad de funcionamiento, dependiendo de la Opción de usuario 4. Adicionalmente, si presiona el botón , el horno ingresará inmediatamente a la modalidad de funcionamiento. O si presiona el botón , el horno ingresará a la modalidad de trabajo.

## 6. Modalidad de Entrada de Cocción Manual

- 1) Cuando el horno esté en la modalidad de funcionamiento, presione el botón  para ingresar a la modalidad de entrada manual.
- 2) Durante la modalidad de funcionamiento la pantalla exhibirá "00:00".
- 3) Si presiona los botones "Hold 0%", "Defrost 20%", "Medium 50%" o "Med-Hi 70%" para seleccionar el nivel de potencia, el LED exhibirá la seleccionada. Si se presiona el mismo botón dos veces, la alimentación cambiará a PL10. Si no se elige ninguna potencia, la opción "PL10" será la predeterminada.
- 4) Sólo el ventilador y la luz de horno funcionan.
- 5) Durante este proceso, presione el botón  para ingresar a la modalidad de cocción manual. Presione el botón  para ingresar a la modalidad de funcionamiento.

## 7. Modalidad de Cocción Manual

- 1) Presione  para iniciar la modalidad de cocción manual.
- 2) Durante esta modalidad, la pantalla exhibirá el tiempo de cocción remanente. Sólo el ventilador y la luz de horno funcionan.
- 3) Cuando el programa de cocción haya finalizado, el horno ingresará a la modalidad de término de ciclo de cocción. Si presiona el botón  en esta modalidad, el horno ingresará a la modalidad de pausa.

## 8. Modalidad de Término de Ciclo de Cocción

- 1) Una vez que el tiempo haya expirado en una modalidad de cocción manual, o una modalidad de cocción de programación predeterminada, el horno ingresará a la modalidad de término de ciclo de cocción.
- 2) Durante esta modalidad la pantalla exhibirá "END".
- 3) Si ha seleccionado la Opción de usuario OP:11 o OP:12, el horno continuará sonando hasta que el usuario reconozca esto ya sea abriendo o cerrando la puerta o presionando . Si seleccionó la Opción de usuario OP:10, el horno ingresará a la modalidad de funcionamiento.

## 9. Modalidad de Cocción de Programación Predeterminada

- 1) Esta modalidad permite la cocción de alimentos por medio de una operación en el panel táctil. En la modalidad de funcionamiento, presione los botones del teclado e ingrese a la programación predeterminada asociada con ese botón.
- 2) La pantalla LED exhibirá el tiempo restante. Si es una cocción de varias etapas, el tiempo total restante aparecerá y no el tiempo de alguna etapa en particular.
- 3) Cuando el programa de cocción haya finalizado, el horno ingresará a la modalidad de término de ciclo de cocción.  
Presione el botón  bajo esta modalidad para ingresar a la modalidad de pausa.



## 10. Cocción Sobre la Marcha

- 1) Mientras el horno esté funcionando, y si la Opción de usuario OP:51 ha sido seleccionada, presione los botones numéricos y el programa de cocción redeterminado se iniciará automáticamente.
- 2) La pantalla LED exhibirá el tiempo restante.
- 3) Cuando el programa de cocción haya finalizado, el horno ingresará a la modalidad de término de ciclo de cocción.  
Presione el botón  bajo esta modalidad para ingresar a la modalidad de pausa.



## 11. Modalidad de Programación

Esta modalidad le permitirá al usuario asignar tiempos de cocción y niveles de potencia al botón que se presione.

- 1) Abra la puerta y presione “1” para asignar 5 segundos, el timbre sonará una vez y luego ingresará a la modalidad de programación.
- 2) Aparecerá “ProG” en la pantalla.
- 3) Presione cualquier número (0 a 9) y el LED mostrará el tiempo guardado, y luego podrá ingresar el tiempo deseado.
- 4) Presione  $\begin{matrix} \text{Hold} \\ 0\% \end{matrix}$ ,  $\begin{matrix} \text{Defrost} \\ 20\% \end{matrix}$ ,  $\begin{matrix} \text{Medium} \\ 50\% \end{matrix}$ , o  $\begin{matrix} \text{Med-Hi} \\ 70\% \end{matrix}$  para ingresar el nivel de potencia. La pantalla LED exhibirá la potencia relacionada. Presione el mismo botón dos veces y la potencia cambiará a PL10. Si no selecciona ninguna, la opción “PL10” será la predeterminada.
- 5) Para cambiar los factores de cocción: Si presiona “X2”, la pantalla LED exhibirá “CF:XX”. El factor predeterminado es 80%. En la pantalla aparecerá “CF:80”. Si necesita cambiar la potencia de cocción, presione uno de los botones numéricos.
- 6) Después de ajustar el tiempo y la potencia, presione el botón , el programa de cocción será almacenado. Cuando el programa sea almacenado, en la pantalla aparecerá “ProG”.
- 7) Si todo el tiempo de cocción excede el máximo de la Opción de usuario 7, cuando presione el botón  para almacenar el programa, el timbre sonará tres veces de forma breve para informarle que el tiempo no está disponible, y luego el LED volverá a exhibir "ProG". El tiempo ajustado antes no será cambiado.
- 8) Cierre la puerta y el horno regresará a la modalidad de funcionamiento. Si presiona  el botón durante el proceso de ajuste, el horno cambiará a la modalidad de puerta abierta. El programa que no fue almacenado se perderá. Si existe un programa almacenado como procedimiento de memoria, presione el botón numérico relacionado y el programa será iniciado. Si no existe un programa guardado, el timbre sonará cuando presione el botón numérico y no funcionará.  
Por ejemplo: ajuste el programa como memoria de cocción. Nivel de potencia PL7 y tiempo de cocción 1 minuto y 25 segundos.

Paso 1: En estado de espera, presione el botón “1” durante 5 segundos. Aparecerá “ProG” en la pantalla.

Paso 2: Presione el botón “3”, el programa será almacenado en “3”.

Paso 3: Presione los botones numéricos “1”, “2” y “5” para ingresar el tiempo de cocción.

Paso 4: Presione el botón  $\begin{matrix} \text{Med-Hi} \\ 70\% \end{matrix}$ , la pantalla exhibirá “PL7”. Ajuste finalizado.

Paso 5: Presione  para guardar. La próxima vez que utilice el programa, sólo presione “3” y el programa relacionado se iniciará.

Observación:



1. Si se corta la electricidad, el programa almacenado se perderá.
2. Si el programa necesita reiniciarse, repita los pasos anteriores.
3. Si presiona el botón  en el último paso, volverá a la modalidad de funcionamiento. Estos ajustes no se guardarán.

## 12. Cocción de Doble Cantidad





- 1) Por medio del uso del botón X2, el usuario puede ajustar fácilmente el tiempo de dos para un alimento en particular.
- 2) Presione "X2" y la pantalla exhibirá "doub". Cuando presione los botones numéricos, la pantalla LED exhibirá la cantidad de tiempo predeterminado.  
Por ejemplo, el botón numérico "5" y su tiempo predeterminado es 1 minuto. Luego presione "X2", y el tiempo cambiará de  $1:00 \times (1+0.8) = 1:48$
- 3) Cuando el programa de cocción haya finalizado, el horno ingresará a la modalidad de término de ciclo de cocción.

## 13. Programación de Etapa de Cocción



Esto permite que el usuario cocine alimentos combinando varios niveles de potencia.

- 1) Se pueden ajustar tres etapas como máximo bajo la modalidad de cocción o la modalidad de memoria. Después de haber ajustado la potencia y el tiempo para la primera etapa, presione  para ajustar la segunda etapa. Repita el mismo paso para ajustar la tercera etapa.
- 2) Cuando ajuste la segunda o la tercera etapa, presione  y la pantalla exhibirá "S-2" o "S-3".
- 3) Presione el botón  para iniciar el periodo de cocción.



Ejemplo: Para ajustar tres etapas como modalidad de memoria. La primera etapa es PL7 y el tiempo es de 1 minuto 25 segundos. La segunda etapa es PL5 y 5 minutos y 40 segundos. Los pasos son los siguientes:

- a. En estado de espera, presione el botón "1" durante 5 segundos. Aparecerá "ProG" en la pantalla.
- b. Presione el botón "3", el programa será almacenado en "3".
- c. Presione los botones numéricos "1", "2" y "5" para ingresar el tiempo de cocción. y la pantalla exhibirá "1:25"
- d. Presione el botón , la pantalla exhibirá "PL7".  
La primera etapa finalizará.
- e. Presione  y la pantalla exhibirá "S-2".
- f. Presione los botones "5", "4", "0", y la pantalla exhibirá "5:40".
- g. Presione el botón , la pantalla exhibirá "PL5".  
La segunda etapa finalizará.
- h. Presione el botón  para iniciar el periodo de cocción.

#### 14. Uso de la Modalidad de Opción

- 1) Abra la puerta del horno y presione "2" durante 5 segundos. El timbre del dispositivo sonará una vez e ingresará a esta modalidad.
- 2) La pantalla LED exhibirá "OP:- -".
- 3) Presione cualquier botón numérico para ingresar el ajuste de modalidad relacionado. Por ejemplo: para ajustar el sonido del timbre a medio. Presione "2", y la pantalla exhibirá "OP:22". Si desea cambiar, mantenga presionado el "2", la pantalla LED exhibirá en ciclo "OP:20", "OP:21", "OP:22", "OP:23", "OP:20".
- 4) Presione el botón  para guardar el ajuste realizado. Después de guardar la pantalla exhibirá "OP: - -" otra vez.
- 5) Durante este proceso, presione el botón  para ingresar a la modalidad de puerta abierta. Cierre la puerta e ingresará a la modalidad de funcionamiento.
- 6) Si no presiona el botón  en el último paso, el programa no será guardado pero los pasos anteriores quedarán en la memoria.

#### 15. Modalidad de Servicio

- 1) Abra la puerta del horno y presione la tecla "3" durante 5 segundos para acceder al modo de servicio.
- 2) La pantalla muestra "SErU".
- 3) Para verificar los tiempos de cierre o apertura de la puerta, presione el botón numérico "1" y la pantalla mostrará los tiempos.
- 4) Presione  y luego presione el botón numérico "4" en 3 segundos, el mensaje será cancelado. La pantalla exhibirá "4-CL".
- 5) Presione  para ingresar a la modalidad de puerta abierta. Cierre la puerta e ingresará a la modalidad de funcionamiento.

#### 16. Función de Consulta

Durante el proceso de cocción de microondas, presione el botón  para verificar el nivel de potencia. La pantalla LED exhibirá la potencia durante 3 segundos y luego regresará a su estado anterior. Esta función se encuentra disponible para la cocción de varias etapas.

#### 17. Ajustes Predeterminados

Cuando el dispositivo este encendido y se encuentre en la modalidad de funcionamiento, presione  y "o" para ingresar a los ajustes predeterminados.

# Solución de problemas

Normal	
El de microondas provoca interferencia con la recepción de la TV	La recepción de radio y televisión podría ser interferida por el funcionamiento del horno microondas. Esta interferencia es similar a aquella que producen pequeños electrodomésticos como batidoras, aspiradoras y ventiladores eléctricos. Esto es normal.
Luz del horno con baja intensidad	Cuando cocine con baja potencia la luz del horno podría perder intensidad. Esto es normal.
Se acumula vapor en la puerta y sale aire caliente por las ranuras de ventilación	Cuando cocine la comida puede emitir vapor. La mayoría saldrá por las ranuras de ventilación. Pero se podría acumular en un lugar frío como la puerta del horno. Esto es normal.
El horno se inicia accidentalmente sin comida en el interior	Está prohibido hacer funcionar esta unidad sin comida en su interior. Esto es peligroso.

Problema	Posible causa	Solución
El horno no puede iniciarse	(1) El cable de alimentación no está bien conectado.	Desconecte el cable. Reconéctelo después de 10 segundos.
	(2) Falla de los fusibles o del sistema del cortacircuitos.	Reemplace el fusible o haga que un profesional repare el cortacircuitos.
	(3) Problema con el tomacorriente.	Verifique el normal funcionamiento del tomacorriente con otros electrodomésticos.
El horno no calienta	(4) La puerta no cerró bien.	Cierre bien la puerta del horno.



De acuerdo con la Directiva de Residuos de Aparatos Eléctricos y Electrónicos (WEEE, por sus siglas en inglés), estos deben recolectarse y tratarse por separado. Si en el futuro, necesita desechar este producto, por favor NO se deshaga de él junto con los residuos del hogar, envíelo a alguno de los puntos de recolección dispuestos por la WEEE donde se encuentren disponibles.