

**Instrucciones generales para la instalación, uso y mantenimiento  
COCEDOR MULTIFUNCIÓN ELÉCTRICO**

**Instruction generales pour l'instalacion, l'utilisation et l'entretien  
SAUTEUSE ÉLECTRIQUE**

**Allgemeine bedienungssanleitung für installation, gebrauch und  
wartung  
ELEKTRO BRÄTER**

**General instructions for installation, use and maintenance  
ELECTRIC BRATT PAN**

**Istruzioni generali per l'installazione, l'uso e la manutenzione  
BRASIERA ELETTRICA**

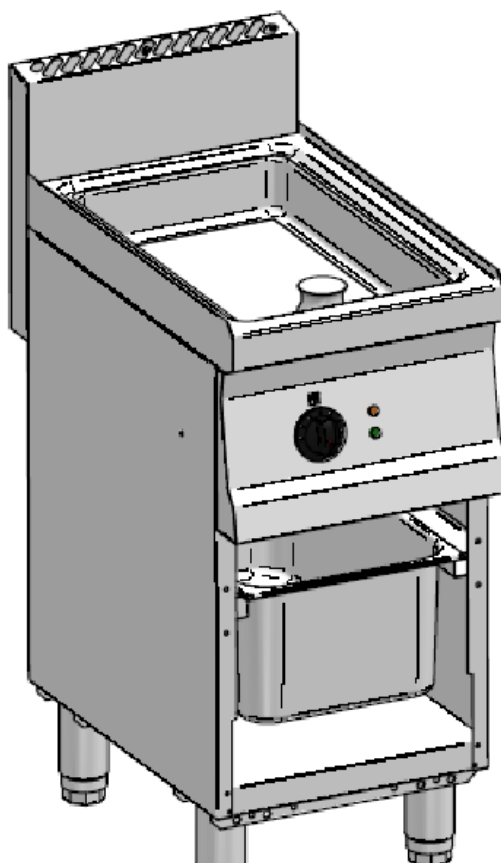

**EBP-400  
CMF**

(MF-400 )

**asber**

J275502002

**J-306504**

# CMF-400

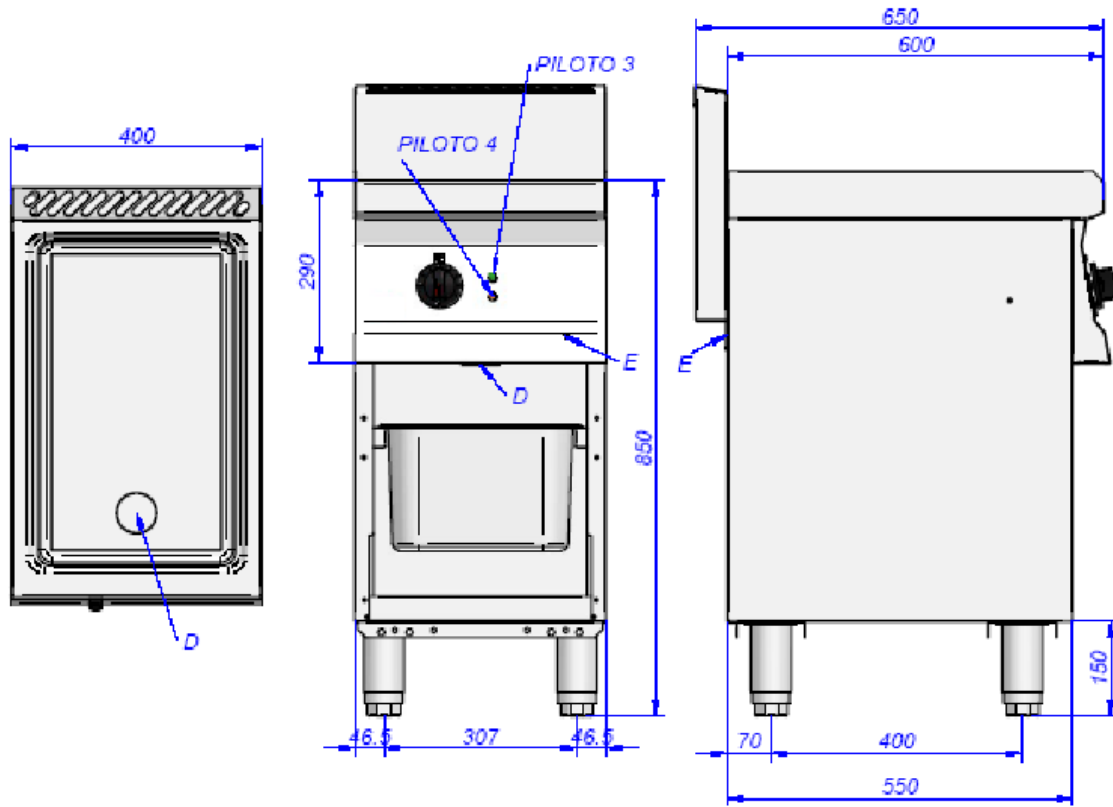

E: Conexión Eléctrica  
D: Desagüe

E: Eléctrical connection  
D: Drain Pipe

Fig.1

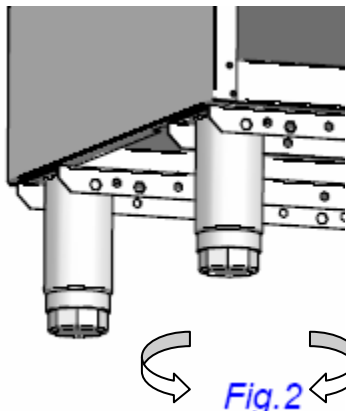

Fig.2

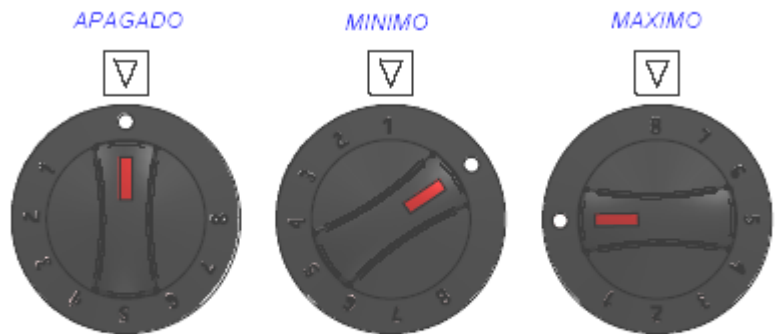
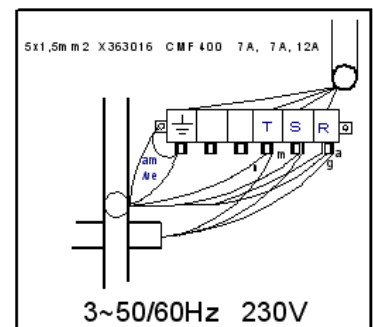
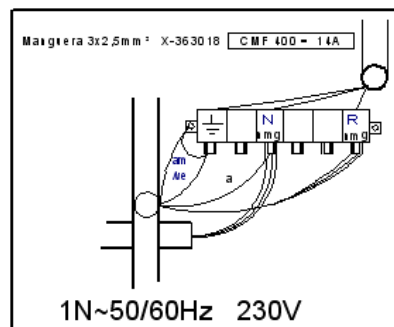
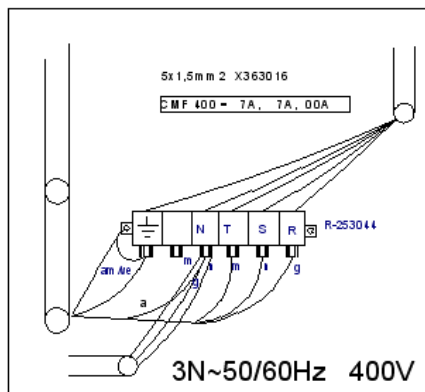

Fig.3



## Estimado cliente

Agradecemos la confianza que ha tenido con nuestra marca al adquirir un aparato de uso profesional. Estamos plenamente convencidos de que a medida que pase el tiempo, quedará totalmente satisfecho de su compra.

Tómese unos minutos de tiempo, acérquese con este manual al aparato y “manos a la obra”: las informaciones gráficas de fácil comprensión sustituyen a las hojas llenas de texto.

No obstante, le aconsejamos estudie detenidamente este manual copilado por los jefes de cocina , únicamente así podrá beneficiarse al máximo de las múltiples posibilidades y ventajas que le brinda este aparato.

Conserve este manual cerca del aparato y en lugar siempre accesible.

Finalmente, le deseamos mucho éxito y gran satisfacción con su nuevo cocedor multifunción.

## Índice

### Instalación

<b>Dimensiones generales y acometidas</b>	<b>1</b>
<b>Características técnicas</b>	<b>3</b>
<b>Emplazamiento y nivelación</b>	<b>4</b>
<b>Conexión eléctrica</b>	<b>4</b>

### Uso

<b>Encendido del aparato</b>	<b>4</b>
------------------------------	----------

### Mantenimiento

<b>Mantenimiento</b>	<b>5</b>
----------------------	----------

### Recomendación de protección ambiental

<b>Recomendación de protección ambiental</b>	<b>6</b>
--	----------

## Cuadro N° 2

TENSIÓN ALIMENTACIÓN	SECCIÓN MANGUERA	FUSIBLE INT. GENERAL	DISPOSITIVO DIFERENCIAL
230V 50-60Hz	2x1,5mm <sup>2</sup> +T	4A	30mA
POTENCIA ELÉCTRICA kW			0,1kW

## Características técnicas

### Cuadro general de características (Tabla n° 1)

<b>MODELO</b>			<b>CMF-400</b>
DIMENSIONES EXTERNAS	(mm)	Anchura	400
		Profundidad	650
		Altura	850
CARACTERÍSTICAS DE LA PLANCHA	(mm)	Anchura	270
		Profundidad	470
Peso neto (Kg.)			45
Número de resistencias			2
TENSIÓN DE ALIMENTACIÓN	220V 3	Sección cable	5x1,5mm <sup>2</sup> +T
		Fusible integ. gal.	12A
	220...240V 1N	Sección cable	3x2,5mm <sup>2</sup> +T
		Fusible integ. Gal.	14A
	380...415V 3N	Sección cable	5x1,5mm <sup>2</sup> +N+T
		Fusible integ. Gal.	7A
POTENCIA TOTAL KW			3.2

## Tabla de posiciones y temperaturas

TABLA 2

Posición	1	2	3	4	5	6	7	8
Temp. Aprox (°C)	80	110	150	180	230	260	280	330

# **1.-INSTALACION**

## **Emplazamiento y nivelación**

El emplazamiento y la instalación tanto eléctrica como de gas, debe realizarse siempre por un TÉCNICO AUTORIZADO, respetando las normas de cada país.

Es conveniente instalar una campana extractora para el buen funcionamiento.

Ubicar el aparato en un local bien ventilado.

Nivelar y regular la altura del aparato

## **Conexión eléctrica**

La conexión eléctrica del aparato debe hacerse siempre por un TÉCNICO AUTORIZADO.

Se deberá tener en cuenta las normas legales vigentes en cada país en materia de conexiones a la red eléctrica.

- \* Verificar que la tensión de la red corresponde a la que se indica en la placa de características.
- \* Para la conexión emplear cable manguera de polycloropreno u otro material de similares características (H05RN-F).
- \* Colocar en la toma de red, un interruptor general provisto de fusibles, independiente al aparato cuya distancia entre contactos sea igual ó superior a 3mm.
- \* Es obligatorio conectar a tierra el aparato. El fabricante no se hace responsable de posibles daños originados por el incumplimiento de este requisito.
- \* La sección de cable manguera y el valor de los fusibles a instalar en el interruptor general, queda reflejado en el cuadro N° 1.

Pasar el cable manguera por el prensa-estopas indicado en el punto E (Fig.1) y conectar en la regleta de conexiones.

- \* Cuando se instalen varios aparatos en línea, deberán ser conectados entre sí a tierra, por el punto destinado a tal fin, que se encuentra ubicado en la parte posterior del aparato.

# **2.-USO**

## **Encendido del aparato**

### **Utilización.**

Una vez instalado el aparato, limpiar la superficie de la cuba. Usar agua y detergente, no usar productos abrasivos.

### **Encendido y apagado de resistencias.**

- a) Accionar el interruptor general.
- b) Girar el mando del regulador en sentido horario hasta que se encienda el piloto 4 (Fig. 1). La máquina está conectada,
- c) Girar el mando del regulador en sentido horario a la posición deseada, (TABLA 2). Se enciende el piloto 3 (Fig. 1).
- d) Para apagar las resistencias girar el mando del termostato en sentido antihorario hasta la posición 1 de APAGADO, (●) (Fig. 3)

## **Funcionamiento**

En el momento que la plancha alcance la temperatura seleccionada, las resistencias dejan de actuar y el piloto ámbar se apaga. Asimismo, tan pronto como la temperatura baje del valor seleccionado, las resistencias comienzan a actuar.

### **Termostato de seguridad.**

El termostato de seguridad actúa cuando se sobrepasa la temperatura máxima admisible quedando el aparato fuera de servicio. Para poner de nuevo en funcionamiento, rearmar el termostato de seguridad.

Si el termostato de seguridad volviera a cortar, llamar al Servicio de Asistencia Técnica.

## **3.-MANTENIMIENTO**

### **Limpieza diaria**

Para que el aparato se mantenga como el primer día, es conveniente seguir las siguientes instrucciones:

No utilizar detergentes arenosos y abrasivos para su limpieza.

No utilizar manguera de agua para la limpieza del aparato.

Limpiar diariamente el recipiente recoge grasas, introduciéndolo en un baño de agua caliente y detergente.

Se debe de poner especial cuidado a la limpieza de áreas próximas a la plancha con productos abrasivos, cubriendo ésta si es necesario, para evitar posibles salpicaduras de productos corrosivos sobre la plancha.

### **Lista de componentes funcionales.**

- TERMOSTATO DE REGULACION
- TERMOSTATO DE SEGURIDAD
- RESISTENCIA

La sustitución de un componente funcional deberá ser efectuada por un TÉCNICO AUTORIZADO para lo cual deberá siempre desconectar el interruptor general.

#### **4.-RECOMENDACIÓN DE PROTECCIÓN AMBIENTAL**

Al terminar su vida útil, este producto no debe tirarse en un contenedor de basuras estándar, sino que debe dejarse en un punto de recogida de desechos eléctricos y equipamiento electrónico para ser reciclado.



Esto viene confirmado por el símbolo que se encuentra en el producto, manual del usuario o embalaje.

Dependiendo de sus características, los materiales pueden reciclarse. Mediante el reciclaje y otras formas de procesamiento de los desechos eléctricos y el equipamiento electrónico puedes contribuir de forma significativa a ayudar a proteger el medio ambiente.

Contacta con las autoridades locales para más información sobre el punto de recogida más cercano.

Para preservar el medio ambiente, al final de la vida útil de su producto, deposítelo en los lugares destinados a ello de acuerdo con la legislación vigente.

**NOTA: EL POSEEDOR FINAL DE LOS RESIDUOS DE ENVASE ES RESPONSABLE DE SU GESTION FINAL.**

**Este aparato es únicamente de uso profesional  
y debe ser utilizado por personal cualificado**

## **Cher-client**

Nous vous remercions de la confiance dont vous faites preuve envers notre marque en achetant un appareil à usage professionnel. Nous sommes entièrement convaincus qu'au fil du temps, vous serez pleinement satisfait de votre achat.

Prenez quelques minutes, approchez-vous de l'appareil muni de ce manuel et "au travail !" : les pages remplies de texte sont remplacées par des informations graphiques faciles à comprendre.

Cependant, nous vous conseillons d'étudier attentivement ce manuel compilé par les chefs cuisiniers . Ce n'est qu'ainsi qu'il vous sera possible de tirer le plus grand parti des multiples possibilités et avantages que vous offre cet appareil.

Conservez ce manuel près de l'appareil et toujours à portée de main.

Pour finir, nous vous souhaitons beaucoup de succès et une grande satisfaction avec votre nouveau sauteuse.

## **Sommaire**

### **Installation**

<b>Dimensions générales et branchements</b>	<b>1</b>
<b>Caractéristiques techniques</b>	<b>8</b>
<b>Mise en place, nivellement et raccordement gaz et transformation différents gaz</b>	<b>9</b>

### **Utilisation**

<b>Allumage de l'appareil</b>	<b>9</b>
-------------------------------	----------

### **Entretien**

<b>Entretien</b>	<b>10</b>
------------------	-----------

### **Recommandation de protection de l'environnement**

<b>Recommandation de protection de l'environnement</b>	<b>11</b>
--	-----------



**Tableau 1**

TENSION ALIMENTATION	SECTION CONDUITE	FUSIBLE INT. GÉNÉRAL	DISPOSITIF DIFFÉRENTIEL
230V 50-60Hz	2x1,5mm <sup>2</sup> +T	4A	30mA
PUISSANCE ÉLECTRIQUE kW			0,1kW

**Caractéristiques techniques**

**Tableau des caractéristiques (Tableau n° 1)**

			<b>CMF-400</b>
ENCOMBREMENT HORS TOUT	(mm)	Largeur	400
		Profondeur	650
		Hauteur	850
CARACTÉRIST. DE LA PLAQUE	(mm)	Largeur	270
		Profondeur	470
Poids net (Kg.)			45
Nombre de résistances			2
TENSION D'ALIMENTATION	220...240V 1N	Section câble	3x2,5mm <sup>2</sup> +T
		Fusibles	12A
	220 V 3	Section câble	5x1,5mm <sup>2</sup> +T
		Fusibles	14A
	380...415V 3N	Section câble	5x1,5mm <sup>2</sup> +N+T
		Fusibles	7A
PUISSANCE TOTALE KW			3.2

**Tableau des positions et températures ( approximatives) du four**  
(Tableau 2)

Position	1	2	3	4	5	6	7	8
Temp. Approx (°C)	80	110	150	180	230	260	280	330

# **1.-INSTALLATION**

## **Mise en place et Mise à niveau**

La mise en place ainsi que l'installation électrique et de gaz doivent toujours être effectuées par un TECHNICIEN AGRÉÉ, conformément aux normes de chaque pays.

- \* Pour un bon fonctionnement, il convient d'installer une hotte aspirante.
- \* Installez l'appareil dans un local bien aéré.
- \* Metez à niveau et réglez la hauteur de l'appareil. (Fig. 1)

## **Branchement électrique**

Le branchement électrique de l'appareil doit toujours être fait par un TECHNICIEN AUTORISÉ.

Il faudra tenir compte des normes légales en vigueur dans chaque pays en matière de branchement à le réseau électrique.

- \* Vérifier que la tension du réseau correspond à celle qui est indiquée sur la plaque de caractéristiques.
- \* Pour le branchement, utiliser un câble de conduite en polychloroprène ou un autre matériel ayant des caractéristiques similaires (H05RN-F).
- \* Placer, sur la prise réseau, un interrupteur général pourvu de fusibles, indépendant de l'appareil, et dont la distance entre contacts est égale ou supérieure à 3mm.
- \* Il est obligatoire de connecter l'appareil à une prise de terre. Le fabricant n'est pas responsable des dommages qui pourraient être causés par le manque de suivi de cette exigence.
- \* La section de câble conduite et la valeur des fusibles à installer sur le interrupteur général, sont indiquées sur le tableau N° 2.

Faites passer le câble sous gaine par le presse-étoupe indiqué au point E (Fig. 1), puis connectez à la réglette de raccordement.

- \* Si on installe plusieurs appareils en ligne, ils devront être connectés entre eux à la prise de terre, par le point prévu à cet effet, qui se trouve situé sur la partie arrière de l'appareil.

# **2.-UTILISATION**

## **Utilisation.**

Après avoir installé l'appareil, nettoyer la surface de la plaque. Utiliser de l'eau et du détergent, ne pas utiliser de produits abrasifs.

## **Allumage et extinction des résistances.**

- a) Appuyez sur l'interrupteur général.
- b) Tournez la commande du thermostat dans le sens des aiguilles d'une montre jusqu'à ce que le voyant 4 s'allume.
- c) Tournez la commande du thermostat dans le sens des aiguilles d'une montre jusqu'à la position souhaitée, (TABLEAU 1).
- d) Pour éteindre, tournez la commande du thermostat dans le sens contraire aux aiguilles d'une montre jusqu'à la position 1 d'EXTINCTION (●). FIG 3

## **Fonctionnement**

Au moment où la température de la plaque atteint la température sélectionnée, les résistances cessent de fonctionner et la veilleuse jaune s'éteint. De même, dès que la température est inférieure à la valeur sélectionnée, les résistances commencent à agir.

### **Thermostat de sécurité**

Le thermostat de sécurité agit quand on dépasse la température maximale admissible et que l'appareil se trouve hors service. Pour remettre en fonctionnement, réarmer le thermostat de sécurité.

Si le thermostat de sécurité se coupe à nouveau, appeler le Service d'entretien Technique.

## **3.-ENTRETIEN**

### **Nettoyage Quotidien**

Pour que l'appareil se conserve comme au premier jour, il convient de suivre les instructions suivantes :

Ne pas utiliser de détergents granuleux et abrasifs pour le nettoyer.

Ne pas utiliser de jet d'eau pour le nettoyer.

Nettoyer le récipient de récupération de graisses tous les jours en l'immergeant dans un bain d'eau chaude et de savon.

Il faut également porter grand soin au nettoyage des zones qui se trouvent à proximité de la plaque avec des produits abrasifs, et il faudra couvrir celle-ci en cas de besoin, afin d'éviter la possibilité de jets de produits corrosifs sur la plaque.

### **Liste d'éléments fonctionnels.**

- Thermostat de régulation
- Thermostat de sécurité
- Résistances

Le remplacement de tout élément fonctionnel pouvant affecter la sécurité devra être effectué par un TECHNICIEN AGRÉÉ et il faudra toujours déconnecter l'interrupteur général.

#### **4.-RECOMMANDATION DE PROTECTION DE L'ENVIRONNEMENT**

En fin de vie utile, ce produit ne doit pas être jeté dans un conteneur d'ordures standard, mais il doit être déposé dans un point de récupération d'appareils électriques et d'équipements électroniques afin d'être recyclé.



Ce fait est confirmé par un symbole qui se trouve sur le produit, le manuel d'utilisation ou l'emballage.

En fonction de leurs caractéristiques, les matériaux peuvent être recyclés. Le recyclage et les autres formes de gestion des résidus électriques et des équipements électroniques, vous permettent de grandement contribuer à aider à protéger l'environnement.

Contactez les autorités locales pour plus d'informations quant au point de récupération le plus proche.

Afin de préserver l'environnement, en fin de vie utile de votre produit, veuillez le déposer dans les lieux prévus à cet effet, conformément à la législation en vigueur.

**NOTE : LE POSSESSEUR FINAL DES RÉSIDUS D'EMBALLAGE EST RESPONSABLE DU TRAITEMENT FINAL DE CEUX-CI.**

**Cet appareil est exclusivement destiné à l'usage professionnel et doit être utilisé par du personnel qualifié.**

## Sehr geehrter Kunde

wir danken Ihnen für das Vertrauen, das Sie uns mit dem Kauf eines für den professionellen Gebrauch bestimmten Gerätes unserer Marke bewiesen haben. Wir sind fest davon überzeugt, dass Sie auch nach langer Zeit noch vollkommen zufrieden mit Ihrem Kauf sein werden.

Nehmen Sie sich einige Minuten Zeit, begeben Sie sich mit diesem Handbuch zum Gerät und „Hand ans Werk“: Die leicht verständlichen Bildinformationen ersetzen die bisher verwendeten Volltextseiten.

Allerdings raten wir Ihnen dazu, das vorliegende, von Küchenchefs verfasste Handbuch gründlich durchzulesen, da Sie nur so in den Genuss der vielfältigen Möglichkeiten und Vorteile dieses Gerätes kommen können.

Bewahren Sie dieses Handbuch stets in Gerätenähe und an einem gut zugänglichen Ort auf.

Abschliessend wünschen wir Ihnen viel Erfolg und Freude mit Ihrem neuen bräter.

## Inhaltsangabe

### Installation

<b>Allgemeine Abmessungen und Zuleitungen</b>	<b>1</b>
<b>Technische Eigenschaften</b>	<b>13</b>
<b>Elektrischer Anschluss</b>	<b>14</b>
<b>Aufstellung und Nivellierung</b>	<b>14</b>

### Gebrauch

<b>Ein - und Ausschalten der Heizwiderstände</b>	<b>14</b>
--	-----------

### Wartung

<b>Wartung</b>	<b>15</b>
----------------	-----------

### Umweltschutzempfehlung

<b>Umweltschutzempfehlung</b>	<b>16</b>
-------------------------------	-----------

**TABELLE 1**

SPANNUNGS- VERSORGUNG	QUERSCHNITT KABELSCHLAUCH	HAUPTSICHERUNG	TRENN- VORRICHTUNG
230V 50-60Hz	2x1,5mm <sup>2</sup> +T	4A	30mA
ELEKTRISCHE LEISTUNG KW			0,1 KW

**Technische Eigenschaften****Tabelle über die technischen Eigenschaften (Tabelle Nr. 1)**

			<b>CMF-400</b>
ÄUSSERE ABMESSUNGEN	(mm)	Breite	400
		Tiefe	650
		Höhe	850
EIGENSCHAFTEN DER BRATPLATTE	(mm)	Breite	270
		Tiefe	470
Nettogewicht (kg)			45
Anzahl der Heizwiderstände			2
VERSORGUNGS- SPANNUNG	220V 3	Kabelquerschnitt	5x1,5mm <sup>2</sup> +T
		Sicherung	12A
	220V...240V 1N	Kabelquerschnitt	3x2,5mm <sup>2</sup> +T
		Sicherung	14A
	380...415V 3N	Kabelquerschnitt	5x1,5mm <sup>2</sup> +N+T
		Sicherung	7A
ANSCHLUSSWERT GESAMT KW			3.2

**Positionen und (ungefähre) Temperaturen des Ofens ( Tabelle2)**

Stellung	1	2	3	4	5	6	7	8
Ungefähre Temperatur (°C)	80	110	150	180	230	260	280	330

# **1.-INSTALLATION**

## **Aufstellung und Nivellierung**

Die Aufstellung, der elektrische Anschluss und der Gasanschluss müssen von einem AUTORISIERTEN FACHTECHNIKER bei Beachtung der am jeweiligen Aufstellungsort gültigen Normen vorgenommen werden.

Werkseitig wird die Installation einer Abzugshaube empfohlen, um die ordnungsgemäße Funktionsweise zu gewährleisten.

Das Gerät sollte in einem Lokal mit ausreichender Lüftung aufgestellt werden.

Gerätehöhe nivellieren und einregulieren (Abb. 1)

## **Elektrischer Anschluss**

Der elektrische Anschluss des Gerätes muss von einem AUTORISIERTEN FACHTECHNIKER vorgenommen werden.

Die am Aufstellungsort des jeweiligen Landes gültigen Normen in Verbindung mit dem Anschluss an die Spannungsversorgung müssen beachtet werden.

- \* Die Netzspannung muss mit der auf dem Typenschild angegebenen Spannung übereinstimmen.
- \* Für den Anschluss muss ein Kabelschlauch aus Polychloropren oder einem anderen Werkstoff mit ähnlichen Eigenschaften (H05RN-F) benutzt werden).
- \* Am Netzanschluss einen unabhängigen und mit Sicherungen versehenen Schalter am Gerät anbringen, dessen Kontaktabstand mindestens 3 mm beträgt.
- \* Das Gerät muss ordnungsgemäss geerdet werden. Der Hersteller lehnt jede Verantwortung für Schäden ab, die auf die Nichteinhaltung dieser Anforderung zurückzuführen sind.
- \* Der Querschnitt des Kabelschlauchs und der Wert der am Hauptschalter zu installierenden Sicherungen gehen aus der Übersicht Nr. 2 hervor.

# **2.-GEBRAUCH**

## **Verwendung.**

Nach erfolgter Installation muss die Oberfläche der Bratplatte gereinigt werden. Zur Reinigung des Gerätes **ausschliesslich Wasser und Spülmittel und keine Scheuermittel verwenden.**

### **Ein- und Ausschalten der Heizwiderstände.**

- a) Den Hauptschalter betätigen.
- b) Das Bedienelement für den Thermostaten im Uhrzeigersinn drehen bis der Pilotbrenner 4 zündet.
- c) Das Bedienelement für den Regelthermostaten im Uhrzeigersinn bis zur gewünschten Stellung drehen (TABELLE 2).

Zum Ausschalten wird das Bedienelement für den Thermostaten entgegen dem Uhrzeigersinn in die Stellung 1- AUS(●) gedreht. FIG 3.

## **Funktionsweise**

Sobald die Platte die vorgewählte Temperatur erreicht, unterbrechen die Heizwiderstände den Betrieb und die gelbe Kontrolllampe erlischt. Sobald die Temperatur den vorgewählten Wert unterschreitet.

### **Sicherheitsthermostat**

Der Sicherheitsthermostat spricht an, sobald die zulässige Höchsttemperatur überschritten wird und schaltet das Gerät ab. Um das Gerät wieder einzuschalten, muss der im hinteren Bereich des Bedienfelds befindliche Sicherheitsthermostat durch Drücken des roten Knopfs wieder eingesetzt werden. FIG4

Sollte der Sicherheitsthermostat den Betrieb erneut unterbrechen, so wenden Sie sich bitte an den Kundendienst.

## **3.-WARTUNG**

### **Tägliche Reinigung**

Um das Gerät stets im optimalen Zustand zu halten, sollten folgende Anweisungen befolgt werden:

Zur Reinigung dürfen weder sandhaltige noch scheuernde Reinigungsmittel verwendet werden.

Zur Reinigung des Gerätes darf kein Druckwasser verwendet werden.

Die Fettauffangschale sollte einmal täglich in einem warmen Bad aus Wasser und Spülmittel gereinigt werden.

Weiterhin sollte das Gerät entsprechend abgedeckt werden, wenn andere Geräte in unmittelbarer Nähe mit scheuernden Mitteln gereinigt werden, um Spritzer dieser Mittel auf der Bratplatte zu vermeiden.

### **Aufstellung der Funktionsbauteile**

-REGELTHERMOSTAT

-SICHERHEITSTHERMOSTAT

-HEIZWIDERSTAND

Das Auswechseln der Funktionsbauteile sollte ausschliesslich durch einen autorisierten Fachtechniker erfolgen. Hierzu ist der Hauptschalter zu unterbrechen.



#### **4.-UMWELTSCHUTZEMPFEHLUNG**



Dopo aver terminato la sua vita utile, questo prodotto non deve essere gettato in un secchio per le immondizie, ma deve essere lasciato in un punto di raccolta specifico per rifiuti elettrici ed elettronici per poter essere riciclato.

Quest'informazione è confermata dal simbolo che si trova sul prodotto, sul manuale per l'utente o sull'imballaggio.

A seconda delle sue caratteristiche, i materiali possono essere riciclati. Grazie al riciclaggio e ad altri sistemi di smaltimento dei rifiuti elettrici ed elettronici si può contribuire in modo significativo ad aiutare e proteggere il medio ambiente.

Vi preghiamo di entrare in contatto con le autorità locali per ricevere ulteriore informazione sui punti di raccolta più vicini a voi.

Per preservare il medio ambiente, successivamente alla vita utile del vostro prodotto, depositarlo in uno dei punti destinati a ciò in accordo con la legislazione vigente in materia.

**HINWEIS:** DER LETZE BESITZER DER VERPACKUNGSRESTE IST FÜR DEREN ORDNUNGSGEMÄSSE ENTSORGUNG ZUSTÄNDIG.

**Dieses Gerät ist ausschliesslich für den Profigebrauch bestimmt und darf nur von Fachpersonal bedient werden**

## Dear Customer

We would like to thank you for the confidence you have shown in our product on purchasing a professional appliance. We are totally convinced that in time you will be completely satisfied with your purchase.

Take a few minutes of your time and get to know the appliance with this instructions manual and "down to work": the easy to understand graphical information replaces pages full of writing.

Nevertheless, we recommend you thoroughly read this manual compiled kitchen supervisors, in order to benefit to the maximum from the multiple possibilities and advantages this appliance offers you.

Keep this manual near to the appliance and at all times in an accessible place.

Lastly, we wish you success and hope that you will be fully satisfied with your new bratt pan.

## Index

<b>Installation</b>	
General and connection dimensions	1
Technical specifications	18
Positioning and levelling	19
Electrical connection	19
<b>Use</b>	
Turning the appliance on	19
<b>Maintenance</b>	
Maintenance	20
<b>Environmental protection recommendation</b>	
Environmental protection recommendation	21

### Diagram No. 1

SUPPLY VOLTAGE	CABLE SECTION	MAIN INTEG. FUSE	DIFFERENTIAL DEVICE
230 V 50-60 Hz	2 x 1.5 mm <sup>2</sup> + T	4A	30 mA
ELECTRICAL OUTPUT kW			0.1 kW

### **Technical specifications**

**Table of specifications** (Table No. 1)

MODEL			CMF-400
EXTERNAL DIMENSIONS	(mm)	Width	400
		Depth	650
		Height	850
HOTPLATE SPECIFICATIONS	(mm)	Width	270
		Depth	470
Net Weight (Kg.)			45
Number of heating elements			2
SUPPLY VOLTAGE	220V 3	Cable section	5x1,5mm <sup>2</sup> +T
		Fuse integ. Gral*	12A
	220V...240V 1N	Cable section	3x2,5mm <sup>2</sup> +T
		Fuse integ. Gral*	14A
	380V...415V 3N	Cable section	5x1.5mm <sup>2</sup> +N+T
		Fuse integ. Gral*	7A
TOTAL POWER KW			3.2

**Oven positions and temperaturas table** (aproximate) (Table 2)

Position	1	2	3	4	5	6	7	8
Temp. Approx. (°C)	80	110	150	180	230	260	280	330

### **1.-INSTALLATION**

### **Positioning and levelling**

The positioning and electrical and gas installation should always be carried out by an AUTHORISED TECHNICIAN, observing the standards of each country.

It is advisable to install an extraction hood for the optimum operation of the appliance.

Place the appliance in a well-ventilated place.

Level and adjust the height of the appliance (FIG. 1)

### **Electrical connection**

An AUTHORISED TECHNICIAN should always carry out the appliance's electrical connection.

The legal standards in force in each country on connections to the mains should be taken into account.

- ★ Check that the mains voltage corresponds to that indicated on the nameplate.
- ★ Use cable sleeves made out of polychloroprene or other similar materials (H05RN-F), for the connection.
- ★ Put an autonomous power switch with fuses into the mains socket, with a minimum distance between contacts of at least 3 mm.
- ★ It is obligatory to earth the appliance. The manufacturer will not be held liable for damage originated by the failure to observe this requirement.
- ★ The section of cable sleeve and the rating of the fuses to be installed in the power switch are indicated in diagram no. 2.
- ★ Route the cable through the stuffing box indicated in point E (Fig. 1) and connect it to the terminal strip.

When several appliances are installed in series, they should be earthed to each other using the point assigned for this purpose, located in the rear part of the appliance.

## **2.-USE**

### **Turning the appliance on**

#### Usage

When the appliance has been installed, clean the surface of the grill. Use water and detergent, do not use abrasive products.

#### Turning the resistors on and off

- a) Activate the power switch.
- b) Turn the adjustment thermostat control clockwise until pilot light 4 turns on.
- c) Turn the adjustment thermostat control clockwise to the required position (**TABLE 2**).
- d) To disconnect, turn the thermostat control anticlockwise to position 1- OFF (•).(FIG 3)

When the grill reaches the selected temperature, the resistors stop working and the amber pilot light turns off. Likewise, as soon as the temperature goes below the selected value, the resistors start to work.

#### Safety thermostat

The safety thermostat works when the maximum admissible temperature is exceeded making it impossible to use the appliance. To start it up again, reset the safety thermostat.

If the safety thermostat were to cut off again, call the Technical Assistance Service.

### **Operation**

When the grill reaches the selected temperature, the resistors stop working and the amber pilot light turns off. Likewise, as soon as the temperature goes below the selected value, the resistors start to work.

#### **Safety thermostat**

The safety thermostat works when the maximum admissible temperature is exceeded making it impossible to use the appliance. To start it up again, reset the safety thermostat, situated on the back of the control panel, pressing the red button.

If the safety thermostat were to cut off again, call the Technical Assistance Service.

## **3.-MAITENENANCE**

### **Maintenance**

#### **Daily cleaning**

In order for the appliance to work as new, it is advisable to follow the following instructions:

Do not use gritty and abrasive detergents for cleaning.

Do not use a water hose to clean the appliance.

Clean the fat collector container once a day in a bowl of hot soapy water.

**Never use products with bleach** (hydrochloric, perchloric, formic and trichloroacetic acid, amongst others) nor certain alkaline solutions (sodium hydroxide, for example) to clean the chrome plated grill. Special care must also be taken when cleaning the areas near to the grill with abrasive products. If necessary, cover the appliance, to prevent corrosive products from splashing onto the plate.

#### **List of operating components**

- ADJUSTMENT THERMOSTAT
- SAFETY THERMOSTAT
- RESISTOR

The replacement of a functional component must be carried out by an AUTHORISED TECHNICIAN and the power switch must be turned off.

## **4.-ENVIRONMENTAL PROTECTION RECOMMENDATION**



On ending its useful life, this product must not be thrown away in a standard rubbish bin, but must be left in a electrical waste and electronic equipment collection point for recycling.

This is confirmed by the symbol on the product, user manual or packaging.

Depending on the symbol, the materials can be recycled. By recycling and other ways of processing electrical waste and electronic equipment, you can significantly contribute to protecting the environment.

Contact your local authorities for more information of the nearest collection point.

To conserve the environment at the end of the useful life of your product, leave it in the appropriate places in accordance with the current legislation.

**NOTE:** THE FINAL HOLDER OF THE CONTAINER WASTE IS RESPONSIBLE FOR ITS MANAGEMENT.

**This appliance is only for professional usage  
and must be used by qualified personnel**

## **Spettabile cliente**

Grazie per la fiducia mostrata nei confronti del nostro marchio quando è stato acquistato un apparecchio per uso professionale. Siamo fermamente convinti che, con il trascorrere del tempo, resterà totalmente soddisfatto del suo acquisto.

Prendetevi qualche minuto e, con il presente manuale, avvicinatevi all'apparecchio e "Buon lavoro!": Le informazioni grafiche di facile comprensione hanno sostituito numerose pagine piene di testo.

Ciò nonostante, consigliamo di studiare attentamente il presente manuale redatto dai responsabili di cucina in modo tale di trarre i massimi vantaggi dalle molteplici possibilità che offre il presente apparecchio.

Conservare questo manuale nelle vicinanze dell'apparecchio e in un luogo sempre accessibile.

In ultimo, le auguriamo un enorme successo e grandi soddisfazioni con il suo nuovo brasiera.

## **Installazione**

<b>Dimensioni generali e connessioni</b>	<b>1</b>
<b>Caratteristiche tecniche</b>	<b>23</b>
<b>Ubicazione, livellamento e collegamenti</b>	<b>24</b>
<b>Connessione elettrica</b>	<b>24</b>

## **Uso**

<b>Accensione dell'apparecchio</b>	<b>24</b>
------------------------------------	-----------

## **Manutenzione**

<b>Manutenzione</b>	<b>25</b>
---------------------	-----------

## **Raccomandazioni per la protezione ambientale**

<b>Raccomandazioni per la protezione ambientale</b>	<b>26</b>
---	-----------

### Quadro N° 1

TENSIONE ALIMENTAZIONE	SEZIONE FLESSIBILE	FUSIBILE INT. GENERALE	DISPOSITIVO DIFFERENZIALE
230V 50-60Hz	2x1,5mm <sup>2</sup> +T	4A	30mA
POTENZA ELETTRICA KW			0,1kW

### Caratteristiche tecniche

(Tabella n° 1)

#### Tabella generale delle caratteristiche

<b>MODELLO</b>		<b>CMF-400</b>	
DIMENSIONI DI INGOMBRO	(mm)	Larghezza	400
		Profondità	650
		Altezza	850
CARATTERISTICHE DELLA PIASTRA	(mm)	Larghezza	270
		Profondità	470
Peso netto (Kg.)		45	
Numero di resistenze		2	
TENSIONE DI ALIMENTAZIONE	220V 3	Sezione cavo	5x1,5mm <sup>2</sup> +T
		Fusibile interr. gen.	12A
	220...240V 1N	Sezione cavo	3x2,5mm <sup>2</sup> +T
		Fusibile interr. gen.	14A
	380...415V 3N	Sezione cavo	5x1,5mm <sup>2</sup> +N+T
		Fusibile interr. gen.	7A
POTENZA TOTALE KW		3.2	

### TABELLA 2

Posizione	1	2	3	4	5	6	7	8
Temp. Appross (°C)	80	110	150	180	230	260	280	330



## **1.-INSTALLATIONE**

### **Ubicazione e livellamento**

L'ubicazione e l'installazione sia elettrica che a gas, dovrà essere effettuata da un TECNICO AUTORIZZATO, rispettando le norme vigenti in ciascun paese.

Per il corretto funzionamento dell'apparecchio, è indispensabile installare una campana estraibile.

Ubicare l'apparecchio in un locale ben ventilato.

Livellare e regolare l'altezza dell'apparecchio (fig1)

### **Connessione elettrica**

La connessione elettrica dell'apparecchio deve essere eseguita sempre da un TECNICO AUTORIZZATO.

Dovranno essere considerate le norme legali vigenti in ciascun paese in materia di connessioni alla rete elettrica.

- ★ Verificare che la tensione della rete corrisponde a quella indicata sulla targhetta indicatrice.
  - ★ Per eseguire la connessione utilizzare un cavo flessibile con guaina in policloroprene o di altro materiale dalle caratteristiche simili (H05RN-F).
  - ★ Installare nella presa di corrente elettrica, un interruttore generale provvisto di fusibili, indipendente dall'apparecchio e con distanza minima di apertura dei contatti uguale o superiore a 3 mm.
  - ★ È obbligatorio il collegare a terra dell'unità. Il fabbricante non è responsabile di possibili danni causati dall'inosservanza di questo requisito.
  
  - ★ La sezione del cavo flessibile ed il valore dei fusibili da installare nell'interruttore generale, è indicato nel quadro N° 2.
- Passare il tubo per il premitreccia indicato nel punto E (Fig.1) e collegare nella piastrina di.
- ★ Quando s'installano vari apparecchi in linea, dovranno essere collegati tra loro con messa a terra, dal punto predisposto a ciò, che si trova situato nella parte posteriore dell'apparecchio.

## **2.-USO**

### **Accensione dell'apparecchio**

#### **Uso**

Una volta installato l'apparecchio, pulire la superficie della piastra. Usare acqua e sapone, non usare prodotti abrasivi.

#### **Accensione e spegnimento delle resistenze.**

- e) Azionare l'interruttore generale.
- f) Girare la manopola del termostato in senso orario fino a quando si accenda la spia 4.
- g) Girare la manopola del termostato in senso orario fino a raggiungere la posizione desiderata (TABELLA 1).
- h) Per spegnere le resistenze girare la manopola del termostato in senso antiorario fino a raggiungere la posizione 1 di SPENTO (●) fig3 .

## **Funzionamento**

Nel momento in cui, la temperatura della piastra raggiunge la temperatura selezionata, Le resistenze smettono di funzionare e la spia gialla si spegne. Inoltre, mentre la temperatura si abbassa al valore selezionato, le resistenze iniziano a funzionare. Fig 4

### **Termostato di sicurezza.**

Il termostato di sicurezza funziona quando si supera la temperatura massima ammissibile e l'apparecchio resta fuori servizio. Per farlo funzionare di nuovo, riattivare il termostato di sicurezza.

Se il termostato di sicurezza si spegne di nuovo, chiamare il Servizio di Assistenza Tecnica.

## **3.-MANUTENZIONE**

### **Pulizia giornaliera**

Affinchè l'apparecchio si mantenga come nuovo, è conveniente seguire le seguenti istruzioni:

Per la pulizia dell'apparecchio non utilizzare detersivi arenosi e abrasivi.

Non utilizzare acqua a spruzzo per la pulizia dell'apparecchio.

Si consiglia di pulire giornalmente il recipiente adibito alla raccolta dei grassi, immergendolo in acqua calda insaponata.

Inoltre, è necessario prestare speciale attenzione alla pulizia delle zone contigue alla piastra quando si utilizzano prodotti abrasivi, proteggendola se necessario, per evitare possibili schizzi di prodotti corrosivi sulla piastra

### **Lista dei componenti funzionali.**

- TERMOSTATO DI REGOLAZIONE
- TERMOSTATO DI SICUREZZA
- RESISTENZE

La sostituzione di qualsiasi componente funzionale che possa incidere sulla sicurezza dovrà essere effettuata da un TECNICO AUTORIZZATO, para lo cual deberá siempre desconectar el interruptor general.

#### **4.-RACCOMANDAZIONI PER LA PROTEZIONE AMBIENTALE**

Dopo aver terminato la sua vita utile, questo prodotto non deve essere gettato in un secchio per le immondizie, ma deve essere lasciato in un punto di raccolta specifico per rifiuti elettrici ed elettronici per poter essere riciclato. Quest'informazione è confermata dal simbolo che si trova sul prodotto, sul manuale per l'utente o sull'imballaggio.



A seconda delle sue caratteristiche, i materiali possono essere riciclati. Grazie al riciclaggio e ad altri sistemi di smaltimento dei rifiuti elettrici ed elettronici si può contribuire in modo significativo ad aiutare e proteggere il medio ambiente.

Vi preghiamo di entrare in contatto con le autorità locali per ricevere ulteriore informazione sui punti di raccolta più vicini a voi.

Per preservare il medio ambiente, successivamente alla vita utile del vostro prodotto, depositarlo in uno dei punti destinati a ciò in accordo con la legislazione vigente in materia.

**NOTA:** IL POSSESSORE ULTIMO DEI RIFIUTI DA IMBALLAGGIO È RESPONSABILE DELLA SUA GESTIONE FINALE.

**Quest'apparecchio è solo per uso professionale e deve essere utilizzato da personale specializzato**

**J-306504**